

# EO-24



Extractor con características especiales de durabilidad y construcción, que permite la remoción de aire contaminado, igualando presiones en locales con sobrepresión o dejando escapar aire por diferencia de densidades.

### Características Principales

- Fabricado en lamina de aluminio liso "Serie 3" y lamina galvanizado.
- Totalmente silencioso.
- Peso adecuado y ligero.
- De fácil instalación y mejor rendimiento.
- No consume energía eléctrica.
- Funcionamiento ininterrumpido.

El diseño de turbina, elimina cualquier desbalanceo, creando una succión uniforme y eficiente.  
 38 aspas aerodinámicas que eliminan la entrada de lluvia, con un sistema de drenaje y pestañado especial, haciéndolo rígido y robusto la corona (parte giratoria).  
 Soportes y eje calibrado y soporte de acero electrosoldados a la base.  
 Rodamientos sellados, modelo especial y autolubricados, haciendo que no pierda velocidad por fricción, garantizando la vida útil del producto.  
 Tapa superior embutida dando rigidez y estructura al equipo.  
 Base campana de acero galvanizado.

### Aplicaciones

Libera calor, humo, vapores y gases en suspensión de: almacenes industriales, bodegas, estacionamiento, subestaciones de energía, industria automotriz, agropecuaria, sala de espectáculos en general.  
 Permite la salida de aire en sistemas, donde la inyección de aire es constante.

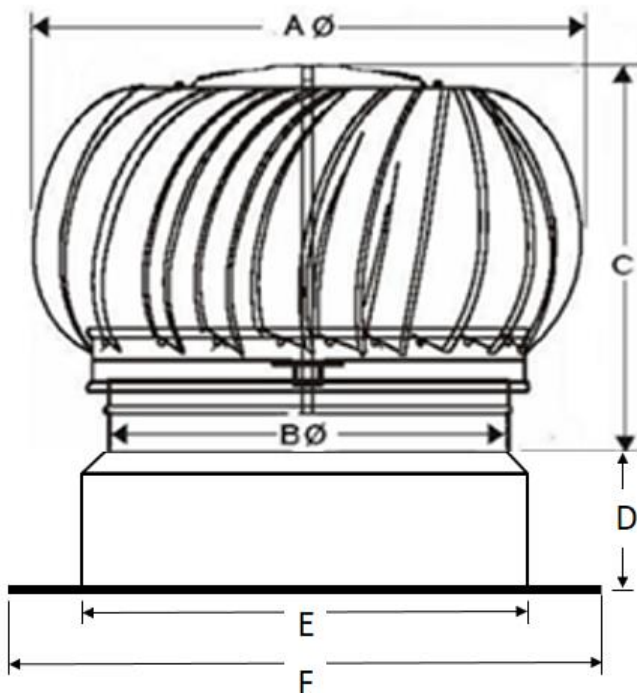

Modelo	EO-24
Boca De Succión (Ø)	610
Caudal De Succión (M3/H)	4000
CFM	2366
Material Corona	Aluminio
Material Base	Galvanizado
Peso Aprox. (Kg.)	15

velocidad de viento 20 km/h

MODELO	A Ø	B Ø	C	D	E Ø	F
EO-24	900	540	600	200	610	800 X 800

Dimensiones mm